



FROM IDEA TO PRODUCT

CATALOGUE

2026

MINI-DUMPERS
MINI-PELLES
TRACTEURS
CHÂSSIS
CRIBLE



www.alcaeuropa.com



Les relations sont notre moteur

Alca Europe est née de l'union du professionnalisme technique, du design et de la satisfaction d'aider les gens à mieux travailler.

Pendant des années, nous avons ressenti vos projets comme s'ils étaient un peu les nôtres.

Fiabilité, intégrité, empathie

Notre travail repose sur des valeurs simples mais solides: fiabilité, intégrité et empathie.

Nous croyons aux relations authentiques, à la transparence et à l'écoute des besoins de ceux qui nous font confiance. Chaque machine que nous fabriquons nous ressemble: solide, robuste et conçue pour durer.

Notre engagement est de proposer des solutions qui non seulement fonctionnent, mais deviennent des outils de travail sur lesquels vous pouvez compter au quotidien.

C'est pourquoi nous privilégions la qualité, un soutien continu et une relation directe avec nos clients, qui sont avant tout des partenaires.

Nous avons des années d'expérience, mais notre curiosité reste intacte.

La passion de l'innovation nous a toujours poussés à créer des produits qui apportent une valeur tangible à nos clients.

Nous avons toujours cru en la valeur de la recherche et du développement, et en l'importance du lien avec les travailleurs qui utilisent nos machines hydrauliques.

Ce sont là les piliers de notre travail, qui nous ont permis de consolider une gamme de produits polyvalents et pratiques, conçus pour simplifier les travaux difficiles, du terrain au chantier.



Machines hydrauliques **configurables** pour les travaux professionnels



Mini-dumpers

Alca Europe propose une gamme de minidumpers à chenillés à entraînement hydraulique, idéaux pour une utilisation dans des zones étroites, boueuses et caillouteuses avec des pentes abruptes.

Sa principale caractéristique est sa multifonctionnalité: un seul et même véhicule peut servir à déplacer, creuser, niveler, broyer, pelleter, élever, transporter, alimenter, forer et bien plus encore, simplement en changeant d'accessoire. Tout cela est rendu possible grâce à un système hydraulique qui garantit précision, rapidité et faible pression au sol. Son gabarit compact lui permet même de circuler à l'intérieur des habitations. Des équipements de série assurent une sécurité de travail maximale. La gamme se compose de différents modèles en fonction des besoins et du type d'utilisateur, avec une capacité de charge allant de 400 à 1 000 kg.

Caractéristiques

- Moteurs Honda et Yanmar puissants et fiables
- Moteurs hydrauliques extrêmement fiables et précis, équipés de roulements à rouleaux coniques haute capacité.
- Des commandes intuitives et ergonomiques pour faciliter le travail
- Huile hydraulique « Agip » à haute viscosité pour assurer un fonctionnement à hautes et basses températures
- Chenilles en caoutchouc de haute qualité ; roue motrice en acier moulé trempé
- Accessoires robustes et solides
- La sécurité, un aspect fondamental: toute la gamme est équipée de dispositifs de sécurité qui arrêtent le véhicule immédiatement et automatiquement. Un frein de stationnement est de série.

Nous encourageons les opérateurs à toujours utiliser des équipements de protection individuelle.



Le TC 400 est le modèle idéal pour les particuliers recherchant facilité d'utilisation et praticité, grâce à son système hydraulique qui caractérise également les autres modèles de la gamme.

Il est particulièrement adapté au transport d'équipements tels que des broyeurs, des générateurs, etc., dans le domaine de l'agriculture et du jardinage.

Il peut être équipé d'une benne ou d'un godet, le basculement est manuel.



CARACTÉRISTIQUES TECHNIQUES

Charge utile:	400 kg
Moteur:	Honda GX200, monocylindre 4 temps essence
Puissance:	4,3 kW (5,8 CV)
Dimensions:	1109 x 650 x H 1086 mm
Pompes hydrauliques:	1 vitesse
Type de transmission:	hydraulique
Vitesse:	1 vitesse, 0-2,8 km/h
Pente gravisable:	25° - 46 %
Poids à vide:	~ 200 kg
Largeur de voie:	180 mm
Basculement hydraulique:	Non
Démarrage:	manuel
Vannes de pente:	optionnelles

ACCESSOIRES

- Basculement manuel
- Benne basculante manuelle



DIMENSIONS

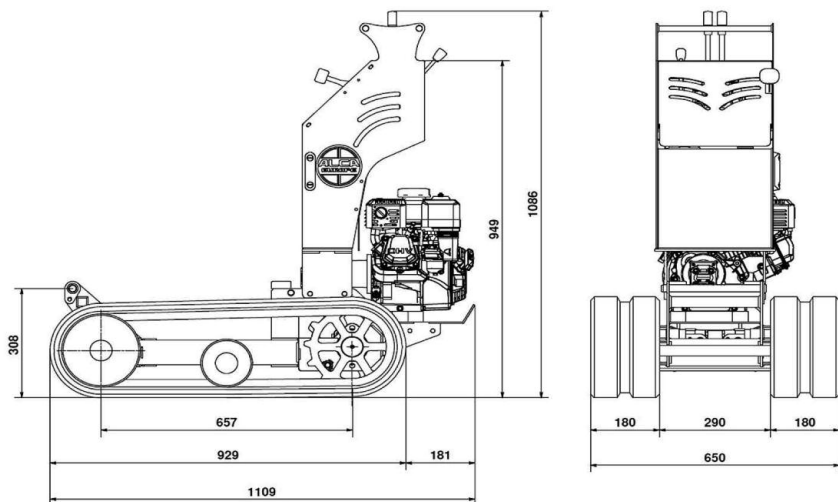

La TC 500 est une machine dédiée au monde des petites entreprises de construction.

Il permet de charger, décharger et déplacer des matériaux rapidement et en toute sécurité grâce au guidage hydraulique, qui divise par deux les temps de travail par rapport aux alternatives mécaniques.

Sa compacité, son intuitivité et sa facilité d'utilisation, associées à des commandes qui garantissent une réponse rapide aux ordres, en font une machine agréable à utiliser.



CARACTÉRISTIQUES TECHNIQUES

Charge utile:	500 kg
Moteur:	Honda GX200, monocylindre 4 temps essence
Puissance:	4,3 kW (5,8 CV)
Dimensions:	1357 x 650 x H 1057 mm
Pompes hydrauliques:	2 vitesses
Type de transmission:	hydraulique
Vitesse:	1 vitesse, 0-2,8 km/h
Pente gravisable:	25° - 46 %
Poids à vide:	~ 275 kg
Largeur de voie:	180 mm
Basculement hydraulique:	Oui
Démarrage:	manuel
Vannes de pente:	optionnelles

ACCESSOIRES

- Dumper
- Dumper + pelle
- Lame avant
- Benne avec ouverture et côtés amovibles
- Benne avec côtés extensibles et amovibles
- Benne de construction/agricole
- Broyeur
- Dumper de grande taille
- Vannes de pente

DIMENSIONS

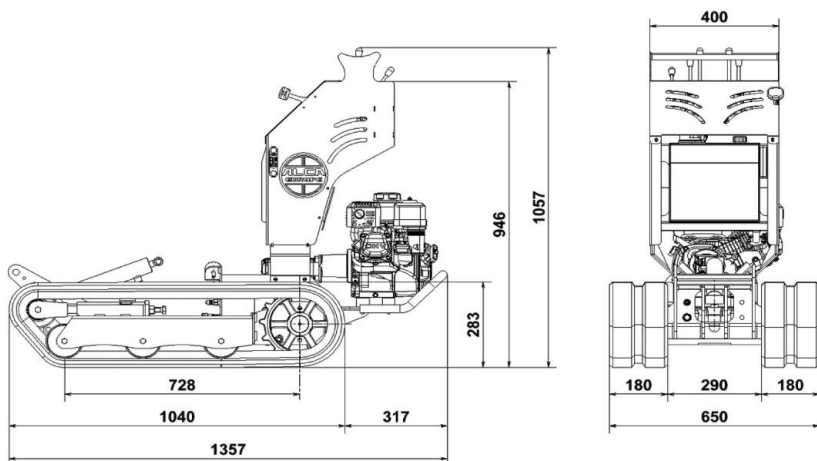

La TC 550 élargit encore les possibilités du modèle précédent, avec des fonctionnalités supplémentaires qui font de cette machine le produit le plus polyvalent et multifonctionnel pour les applications de construction, mais pas seulement.

Outre les nombreux accessoires compatibles, la TC 550 est équipée d'une double vitesse:

- Vitesse de travail (adaptée au déplacement de la machine et d'une prise de force)
- Vitesse de transport (pour déplacer les matériaux plus rapidement).

La facilité avec laquelle les accessoires peuvent être interchangeés en fait une machine performante dans de nombreux secteurs.



CARACTÉRISTIQUES TECHNIQUES

Charge utile:	500 kg
Moteur:	Honda GX200, monocylindre 4 temps essence
Puissance:	4,3 kW (5,8 CV)
Dimensions:	1384 x 650 x H 1043 mm
Pompes hydrauliques:	3 vitesses
Type de transmission:	hydraulique
Vitesse:	2 vitesses: 0-2,3 km/h ; 0-3,7 km/h
Pente gravisable:	25° - 46 %
Poids à vide:	~ 320 kg
Largeur de voie:	180 mm
Basculement hydraulique:	Oui
Démarrage:	manuel
Vannes de pente:	standard

ACCESSOIRES

- Dumper
- Dumper + pelle
- Lame avant
- Benne avec ouverture et côtés amovibles
- Benne avec côtés extensibles et amovibles
- Benne de construction/agricole
- Broyeur
- Prise de force hydraulique
- Dumper de grande taille
- Élévateur
- Pieds de support pour bétonnière
- Bétonnière de 150 litres
- Bétonnière + pelle 150 L

DIMENSIONS

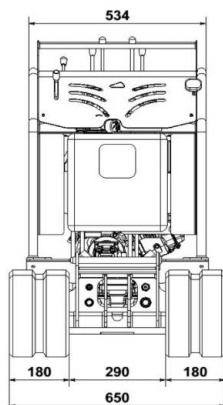
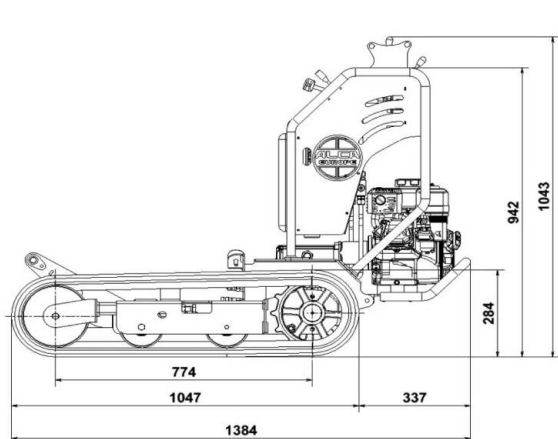



TC650 ALPINE

Le TC 650 est le choix idéal pour le transport, le chargement et le déchargement de matériaux de construction, de bois et bien plus encore dans les zones à forte pente.

Ce modèle peut également être loué pour des travaux.

La version de base du véhicule est également équipée de chenilles plus longues, d'un rouleau inclinable et de soupapes de sécurité pour garantir une sécurité maximale lors de la descente de pentes raides.

Le TC 650 bénéficie d'une large surface d'appui, d'un centre de gravité bas et d'une inclinaison lui permettant de conquérir même les pentes les plus raides.



CARACTÉRISTIQUES TECHNIQUES

Charge utile:	600 kg
Moteur:	Honda GX270, monocylindre 4 temps essence Yanmar L70, moteur diesel monocylindre 4 temps
Puissance:	6,3 kW (8,4 CV) - 4,9 kW (6,6 CV)
Dimensions:	1509 x 700 x H 1043 mm
Pompes hydrauliques:	3 vitesses
Type de transmission:	hydraulique
Vitesse:	2 vitesses: 0-2,3 km/h ; 0-3,7 km/h
Pente gravisable:	25° - 46 %
Poids à vide:	~350 kg
Largeur de voie:	180 mm
Basculement hydraulique:	Oui
Démarrage:	manuel - électrique en option
Vannes de pente:	standard
Plateforme opérateur:	standard

DIMENSIONS

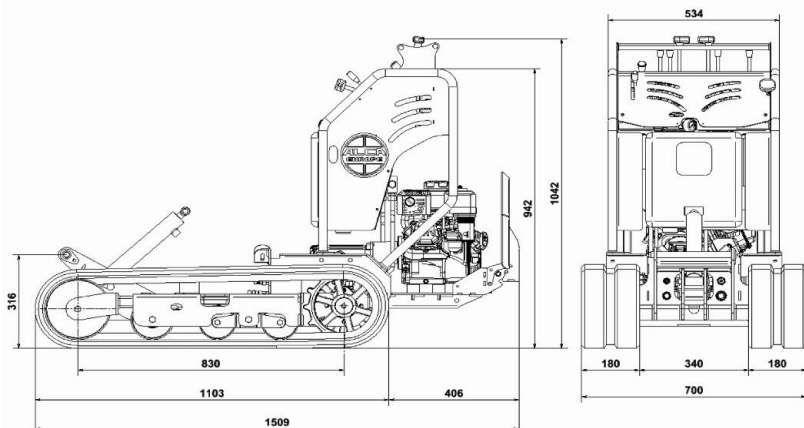

ACCESSOIRES

- Lame avant
- Benne avec ouverture et côtés amovibles
- Benne avec côtés extensibles et amovibles
- Benne de construction/agricole
- Broyeur
- Prise de force hydraulique
- Dumper de grande taille
- Dumper
- Dumper + Pelle
- Élévateur
- Bétonnière de 250 litres
- Bétonnière + pelle 250 L
- Pieds de support pour bétonnière
- Bétonnière de 150 litres

Dans un souci d'amélioration continue de ses produits, Alca Europe se réserve le droit de modifier leurs caractéristiques sans préavis.

informations



La TC 750 est conçue pour un usage professionnel intensif. Fournie de série avec des prises de force permettant le raccordement de divers accessoires, c'est une machine dont la force réside dans sa polyvalence.

La conception et les matériaux utilisés sont haut de gamme, afin d'offrir à l'utilisateur une expérience de travail complète et satisfaisante.

La machine comprend:

- Trois paires de raccords rapides
- Moteur essence de 9 CV et moteur diesel de 10 CV
- Prises de force standard

Châssis extensible en option →



CARACTÉRISTIQUES TECHNIQUES

Charge utile:	700 kg
Moteur:	Honda GX270, monocylindre 4 temps essence Yanmar L100, moteur diesel monocylindre 4 temps 6,3 kW (8,4 ch) - 6,8 kW (9,1 ch)
Dimensions:	1468 x 700 x H 1221 mm
Pompes hydrauliques:	3 vitesses
Type de transmission:	hydraulique
Vitesse:	2 vitesses: 0-2,6 km/h ; 0-4,1 km/h
Pente gravisable:	25° - 46 %
Poids à vide:	~ 450 kg
Largeur de voie:	180 mm
Basculement hydraulique:	Oui
Démarrage:	manuel - électrique en option
Vannes de pente:	standard
Châssis extensible:	en option
Plateforme opérateur:	standard

DIMENSIONS

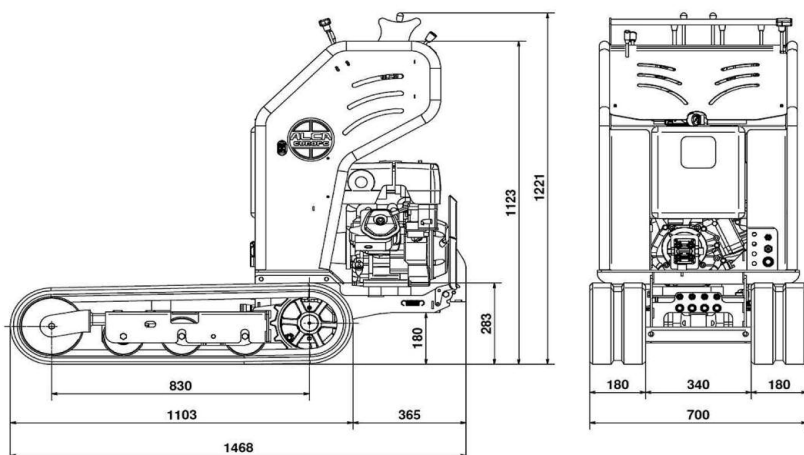

ACCESSOIRES

- Lame avant
- Benne avec ouverture et côtés amovibles
- Benne avec côtés extensibles et amovibles
- Benne de construction/agricole
- Broyeur
- Élévateur
- Bétonnière de 250 litres
- Bétonnière + pelle 250 L
- Pieds de support pour bétonnière
- Dumper
- Dumper + Pelle
- Dumper + pelle basculante
- Élargissement du châssis



Le TC 850 est notre modèle conçu pour les professionnels de la construction qui recherchent une structure robuste et la capacité de s'adapter aux nombreux défis du chantier.

Cette machine répond aux besoins de ceux qui doivent transporter des matériaux et travailler dans des espaces restreints, sur des terrains accidentés et en pente.

Le TC 850 peut être équipé de divers accessoires:

- Dumper à godet basculant pour le chargement
- Bétonnière d'une capacité de 300 litres, à chargement automatique par godet spécial
- Benne avec ouverture et côtés amovibles
- Lame de nivellement
- Excavatrice



CARACTÉRISTIQUES TECHNIQUES

Charge utile:	800 kg
Moteur:	Honda GX390, monocylindre 4 temps essence Yanmar L100, moteur diesel monocylindre 4 temps
Puissance:	8,7 kW (11,7 CV) - 6,8 kW (9,1 CV)
Dimensions:	1571 x 780 x H 1286 mm
Pompes hydrauliques:	3 vitesses
Type de transmission:	hydraulique
Vitesse:	2 vitesses: 0-2,5 km/h ; 0-4,0 km/h
Pente gravisable:	25° - 46 %
Poids à vide:	~ 530 kg
Largeur de voie:	180 mm
Basculement hydraulique:	Oui
Démarrreur:	électrique
Vannes de pente:	standard
Châssis extensible:	en option
Plateforme opérateur:	standard

ACCESSOIRES

- Lame avant
- Benne de construction/agricole
- Broyeur
- Élévateur
- Pieds de support pour bétonnière
- Bétonnière de 300 litres
- Bétonnière 300 L + pelle
- Dumper
- Dumper + Pelle
- Dumper + pelle basculante
- Élargissement du châssis

DIMENSIONS

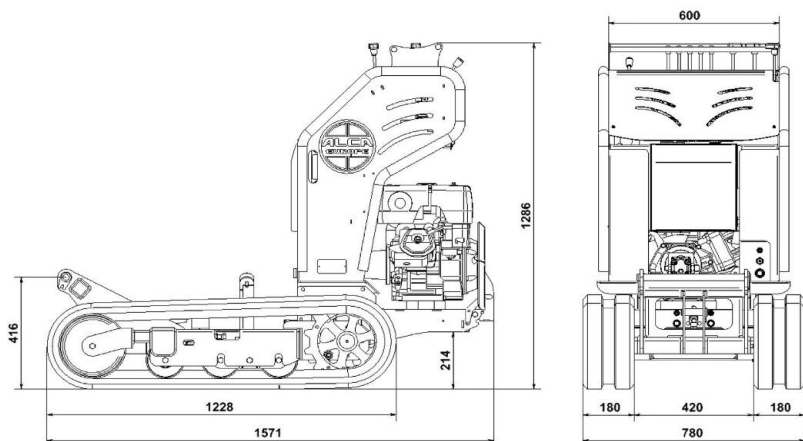

Le TC 900 permet à l'opérateur d'utiliser simultanément toutes les lignes hydrauliques, grâce au distributeur en série et au positionnement des leviers de commande.

L'utilisation de la prise de force en première et deuxième vitesse permet d'effectuer plus rapidement le déplacement des chenilles, le chargement de la pelle et le basculement du tombereau, sans temps d'arrêt.

Pour ces raisons, la TC 900 représente une machine plus performante et plus rapide, avec la même puissance et les mêmes systèmes.



CARACTÉRISTIQUES TECHNIQUES

Charge utile:	800 kg
Moteur:	Honda GX390, monocylindre 4 temps essence Yanmar L100, moteur diesel monocylindre 4 temps
Puissance:	8,7 kW (11,7 CV) - 6,8 kW (9,1 CV)
Dimensions:	1571 x 780 x H 1286 mm
Pompes hydrauliques:	3 vitesses
Type de transmission:	hydraulique
Vitesse:	2 vitesses: 0-2,5 km/h ; 0-4,0 km/h
Pente gravisable:	25° - 46 %
Poids à vide:	~ 550 kg
Largeur de voie:	180 mm
Basculement hydraulique:	Oui
Démarrateur:	électrique
Vannes de pente:	standard
Châssis extensible:	en option
Plateforme opérateur:	standard

DIMENSIONS

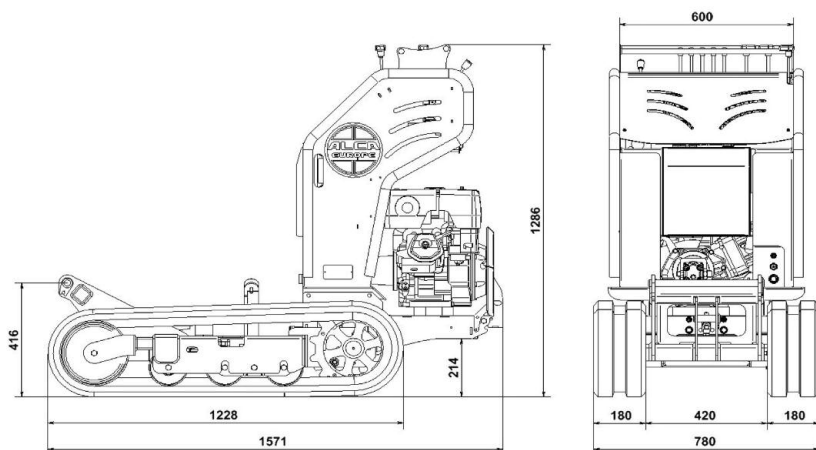

ACCESSOIRES

- Lame avant
- Benne de construction/agricole
- Broyeur
- Élévateur
- Pieds de support pour bétonnière
- Bétonnière de 300 litres
- Bétonnière 300 L + pelle
- Dumper
- Dumper + Pelle
- Dumper + pelle basculante
- Élargissement du châssis



Dépasser toutes les limites.

La TC 1000 est capable d'excaver, de creuser, de niveler, de transporter et de déplacer tout type de sol. Grâce à sa robustesse, sa puissance et ses dimensions, elle accède à des endroits inaccessibles aux autres engins de chantier.

La puissance est ce qui caractérise ce modèle, ce qui simplifie même les tâches les plus difficiles.

La pelle basculante à chargement automatique fixée au châssis permet au TC 1000 d'ouvrir des routes dans des endroits difficiles d'accès.



CARACTÉRISTIQUES TECHNIQUES

Charge utile:	1000 kg
Moteur:	Honda GX390, monocylindre 4 temps essence Yanmar L100, moteur diesel monocylindre 4 temps
Puissance:	8,7 kW (11,7 CV) - 6,8 kW (9,1 CV)
Dimensions:	1646 x 910 x H 1341 mm
Pompes hydrauliques:	3 vitesses
Type de transmission:	hydraulique
Vitesse:	2 vitesses: 0-2,3 km/h ; 0-3,7 km/h
Pente gravisable:	25° - 46 %
Poids à vide:	~ 700 kg
Largeur de voie:	200 mm
Basculement hydraulique:	Oui
Démarrreur:	électrique
Vannes de pente:	standard
Châssis extensible:	en option
Plateforme opérateur:	standard

ACCESSOIRES

- Benne de construction/agricole
- Pieds de support pour bétonnière
- Bétonnière de 500 litres
- Bétonnière 500 L + pelle
- Dumper
- Dumper + pelle basculante
- Sellette d'attelage pivotante

DIMENSIONS

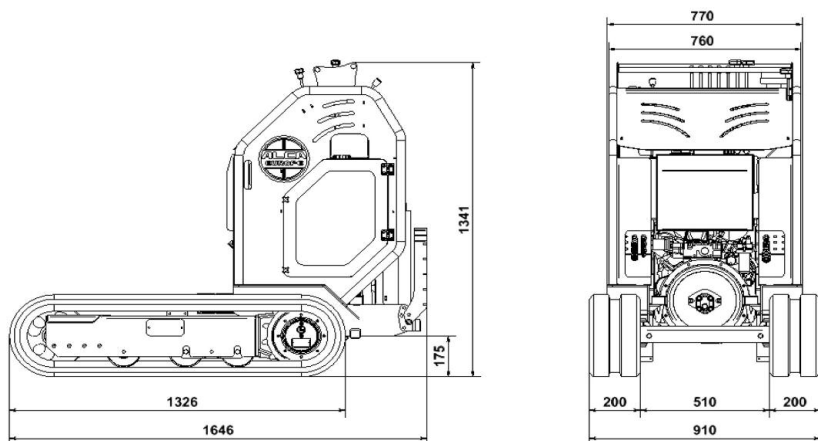

Gamma H



**MULTIFONCTIONNEL
PERFORMANT**

Le TC 650H est le produit de base de la gamme de mini-dumpers à benne basculante haute.

Ces variantes sont idéales pour les opérateurs qui doivent gérer des opérations de chargement/déchargement plus difficiles, directement sur des véhicules de grande hauteur.

Le chariot élévateur a été conçu pour soulever des matériaux jusqu'à 150 cm de hauteur, tandis que sa taille compacte permet d'approcher le véhicule et de décharger le matériau confortablement et en toute sécurité.

La machine est stable grâce à un centre de gravité bas et allie puissance, maniabilité et vitesses différenciées.



CARACTÉRISTIQUES TECHNIQUES

Charge utile:	600 kg
Moteur:	Honda GX270, monocylindre 4 temps essence
Puissance:	6,3 kW (8,4 CV)
Dimensions:	1539 x 700 x H 1321 mm
Pompes hydrauliques:	3 vitesses
Type de transmission:	hydraulique
Vitesse:	2 vitesses: 0-2,3 km/h ; 0-3,7 km/h
Pente gravisable:	25° - 46 %
Poids à vide:	~350 kg
Largeur de voie:	180 mm
Basculement hydraulique:	Oui
Hauteur de levage:	1500 mm
Démarrage:	manuel - électrique en option
Vannes de pente:	standard
Plateforme opérateur:	standard

ACCESSOIRES

- Lame avant
- Benne avec ouverture et côtés amovibles
- Benne avec côtés extensibles et amovibles
- Benne de construction/agricole
- Broyeur
- Prise de force hydraulique
- Dumper de grande taille
- Dumper
- Dumper + Pelle
- Bétonnière de 250 litres
- Bétonnière + pelle 250 L
- Pieds de support pour bétonnière
- Bétonnière de 150 litres
- Bétonnière + pelle 150 L
- Fourchettes de 60 cm

DIMENSIONS

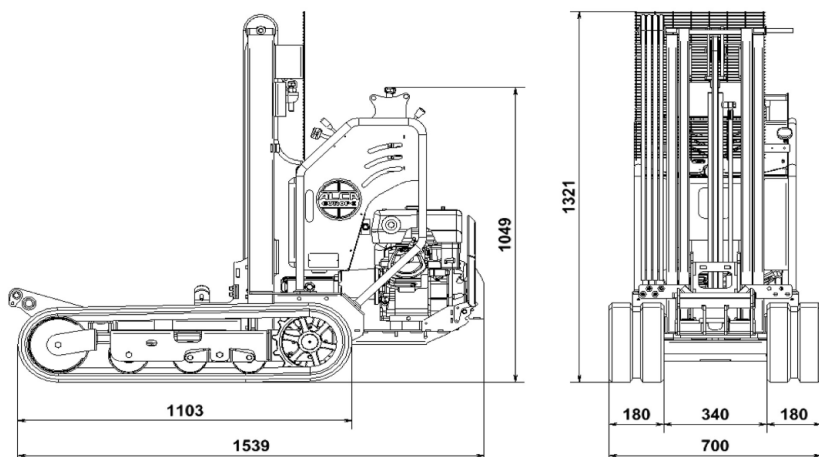

informations



Grâce à sa polyvalence, la TC 750H garantit à l'opérateur une vitesse de travail en toute sécurité.

Il est équipé de vannes de levage et de basculement permettant le transport de charges plus lourdes tout en maintenant la position spécifiée par l'utilisateur. Il peut accueillir une bétonnière de 150 litres avec une hauteur de déversement maximale de 1,5 mètre, ou une bétonnière de 250 litres avec une hauteur de déversement maximale de 80 cm.

La configuration avec châssis extensible rend la machine encore plus flexible et adaptable à toutes les situations.



CARACTÉRISTIQUES TECHNIQUES

Charge utile:	700 kg
Moteur:	Honda GX270, monocylindre 4 temps essence Yanmar L100, moteur diesel monocylindre 4 temps
Puissance:	6,3 kW (8,4 CV) - 6,8 kW (9,1 CV)
Dimensions:	1578 x 750 x H 1310 mm
Pompes hydrauliques:	3 vitesses
Type de transmission:	hydraulique
Vitesse:	2 vitesses: 0-2,6 km/h ; 0-4,1 km/h
Pente gravisable:	25° - 46 %
Poids à vide:	~ 550 kg
Largeur de voie:	180 mm
Basculement hydraulique:	Oui
Hauteur de levage:	1500 mm
Démarrage:	manuel - électrique en option
Vannes de pente:	standard
Châssis extensible:	en option
Plateforme opérateur:	standard

DIMENSIONS

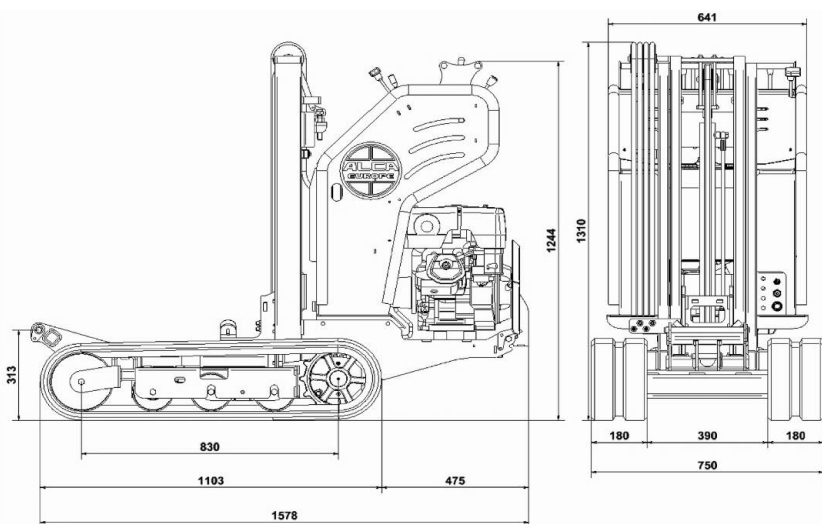

ACCESSOIRES

- Lame avant
- Benne avec ouverture et côtés amovibles
- Benne avec côtés extensibles et amovibles
- Benne de construction/agricole
- Broyeur
- Bétonnière de 250 litres
- Bétonnière + pelle 250 L
- Pieds de support pour bétonnière
- Bétonnière de 150 litres
- Bétonnière + pelle 150 L
- Dumper
- Dumper + Pelle
- Fourchettes de 60 cm
- Élargissement du châssis

Dans un souci d'amélioration continue de ses produits, Alca Europe se réserve le droit de modifier leurs caractéristiques sans préavis.

informations



Puissant et professionnel, le TC 850H transporte charges lourdes sans effort grâce à la solidité châssis et moteurs puissants.

La machine peut être équipée de divers accessoires permettant un fonctionnement autonome et efficace. La configuration avec le châssis extensible vous permet de gérer tous les des terrains, même les plus escarpés.

La bétonnière de 300 litres peut atteindre une hauteur de déchargement maximale de 80 cm du sol, essentielle pour la construction de bordures et autres travaux de construction.



CARACTÉRISTIQUES TECHNIQUES

Charge utile:	800 kg
Moteur:	Honda GX390, monocylindre 4 temps essence Yanmar L100, moteur diesel monocylindre 4 temps
Puissance:	8,7 kW (11,7 CV) - 6,8 kW (9,1 CV)
Dimensions:	1698 x 840 x H 1330 mm
Pompes hydrauliques:	3 vitesses
Type de transmission:	hydraulique
Vitesse:	2 vitesses: 0-2,5 km/h ; 0-4,0 km/h
Pente gravisable:	25° - 46 %
Poids à vide:	~ 750 kg
Largeur de voie:	180 mm
Basculement hydraulique:	Oui
Hauteur de levage:	1500 mm
Démarrateur:	électrique
Vannes de pente:	standard
Châssis extensible:	en option
Plateforme opérateur:	standard

ACCESSOIRES

- Lame avant
- Benne de construction/agricole
- Broyeur
- Pieds de support pour bétonnière
- Bétonnière de 150 litres
- Bétonnière + pelle 150 L
- Bétonnière de 300 litres
- Bétonnière + pelle 300 L
- Dumper
- Dumper + Pelle
- Dumper + pelle basculante
- Élargissement du châssis
- Fourchettes de 60 cm

DIMENSIONS

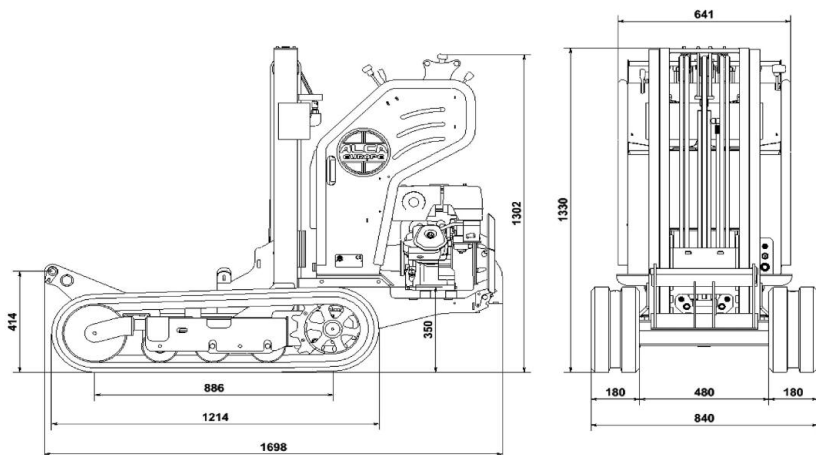

informations



La capacité à combiner le mouvement et la gestion de tous les usages simultanément, voilà ce qui caractérise le TC900H.

Cette machine, fleuron de la gamme H, vous permet de vous déplacer en toute liberté tout en gardant le contrôle total, afin de ne pas perdre une seule minute sur le chantier.



CARACTÉRISTIQUES TECHNIQUES

Charge utile:	800 kg
Moteur:	Honda GX390, monocylindre 4 temps essence Yanmar L100, moteur diesel monocylindre 4 temps
Puissance:	8,7 kW (11,7 CV) - 6,8 kW (9,1 CV)
Dimensions:	1698 x 840 x H 1330 mm
Pompes hydrauliques:	3 vitesses
Type de transmission:	hydraulique
Vitesse:	2 vitesses: 0-2,5 km/h ; 0-4,0 km/h
Pente gravisable:	25° - 46 %
Poids à vide:	~ 770 kg
Largeur de voie:	180 mm
Basculement hydraulique:	Oui
Hauteur de levage:	1500 mm
Démarrreur:	électrique
Vannes de pente:	standard
Châssis extensible:	en option
Plateforme opérateur:	standard

DIMENSIONS

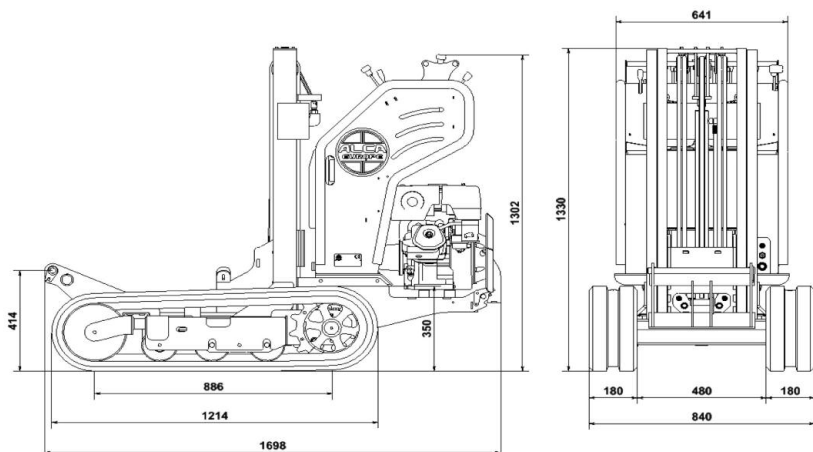

ACCESSOIRES

- Lame avant
- Benne de construction/agricole
- Broyeur
- Pieds de support pour bétonnière
- Bétonnière de 150 litres
- Bétonnière + pelle 150 L
- Bétonnière de 300 litres
- Bétonnière + pelle 300 L
- Dumper
- Dumper + Pelle
- Dumper + pelle basculante
- Élargissement du châssis
- Fourchettes de 60 cm



Mini-dumper équipé de deux roues motrices arrière et de deux roues pivotantes avant. Ces caractéristiques lui confèrent un encombrement réduit, facilitant son utilisation, notamment dans les jardins et sur les terrains accidentés.

Particulièrement adapté aux secteurs du jardinage et de l'aménagement paysager, le TR500 peut être équipé d'une benne ou d'un dumper.



CARACTÉRISTIQUES TECHNIQUES

Charge utile:	500 kg
Moteur:	Honda GX200, monocylindre 4 temps essence
Puissance:	4,3 kW (5,8 CV)
Dimensions:	1355 x 700 x H 1116 mm
Pompes hydrauliques:	2 vitesses
Type de transmission:	hydraulique
Vitesse:	1 vitesse, 0-4,2 km/h
Pente gravisable:	25° - 46 %
Poids à vide:	~ 225 kg
Dimensions des roues:	16 x 6,50 x 8 pouces
Basculement hydraulique:	Oui
Démarrage:	manuel

DIMENSIONS

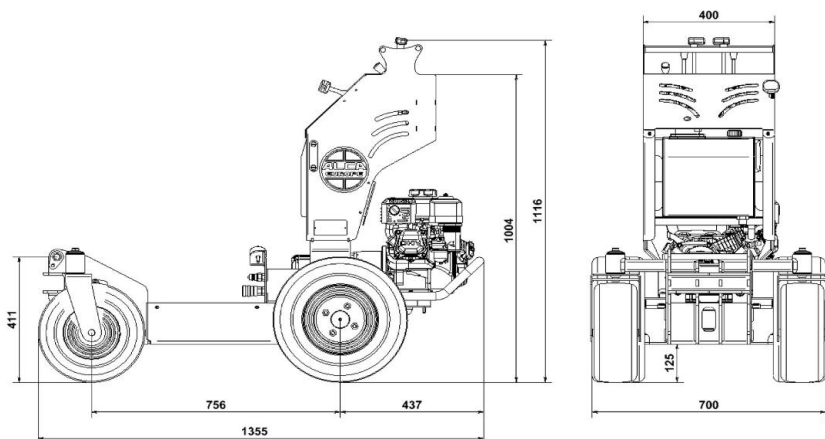

Dans un souci d'amélioration continue de ses produits, Alca Europe se réserve le droit de modifier leurs caractéristiques sans préavis.

informations



Vitesse de déplacement et de transfert, telles sont les principales qualités de ce mini-dumper.

Ses quatre roues assurent la motricité et minimisent l'impact au sol. Il peut être équipé d'un dumper, d'une pelle autochargeuse et d'une benne. Adapté aux travaux de construction auxiliaires.



CARACTÉRISTIQUES TECHNIQUES

Charge utile:	600 kg
Moteur:	Honda GX200, monocylindre 4 temps essence Honda GX270, moteur à essence monocylindre 4 temps
Puissance:	4,3 kW (5,8 CV) - 6,3 kW (8,4 CV)
Dimensions:	1422 x 700 x H 1065 mm
Pompes hydrauliques:	3 vitesses
Type de transmission:	hydraulique
Vitesse:	2 vitesses: 0-3,4 km/h ; 0-5,5 km/h
Pente gravisable:	25° - 46 %
Poids à vide:	~ 275 kg
Dimensions des roues:	16 x 6,50 x 8 pouces
Basculement hydraulique:	Oui
Démarrage:	manuel

DIMENSIONS

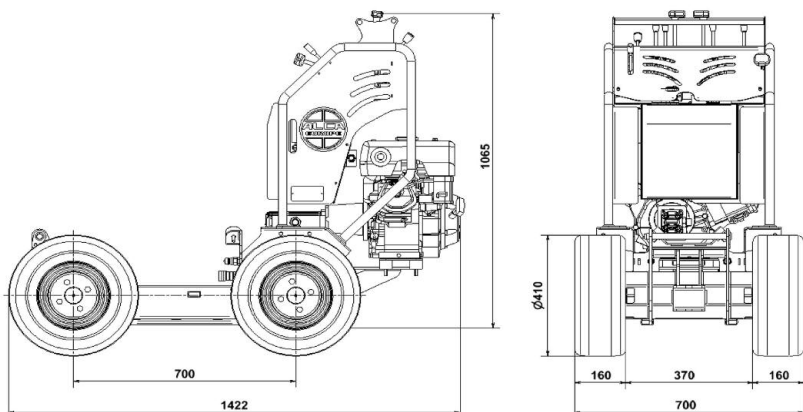

Dans un souci d'amélioration continue de ses produits, Alca Europe se réserve le droit de modifier leurs caractéristiques sans préavis.

informations



Né du besoin de déplacer des ruches et des fûts de miel dans le secteur apicole, le Movebee est le véhicule idéal pour vous aider à transporter des charges lourdes.

Il peut en effet être configuré avec différentes hauteurs de déchargement et capacités de chargement. Grâce à son châssis articulé, il peut se déplacer dans des espaces restreints et grâce à sa transmission intégrale, il permet de maintenir une adhérence optimale même dans les montées les plus raides.

Le châssis permet un roulis de $\pm 5^\circ$ pour franchir les nids-de-poule et les terrains accidentés et éviter les oscillations dangereuses.



CARACTÉRISTIQUES TECHNIQUES

Charge utile:	300 kg
Moteur:	Honda GX390, monocylindre 4 temps essence
Puissance:	8,7 kW (11,7 CV)
Dimensions:	1535 x 1050 x H 1848 mm
Pompes hydrauliques:	1 piston + 1 engrenage
Type de transmission:	hydrostatique
Vitesse:	0-8,5 km/h
Pente gravisable:	10° - 17%
Poids à vide:	~ 600 kg
Dimensions des roues:	21 x 11 x 10 pouces (tracteur)
Démarrateur:	électrique
Hauteur de levage:	2100 mm
Oscillation:	hydraulique
Décalage latéral:	standard
Caisse enregistreuse:	optionnelle
Frein de stationnement:	standard

DIMENSIONS

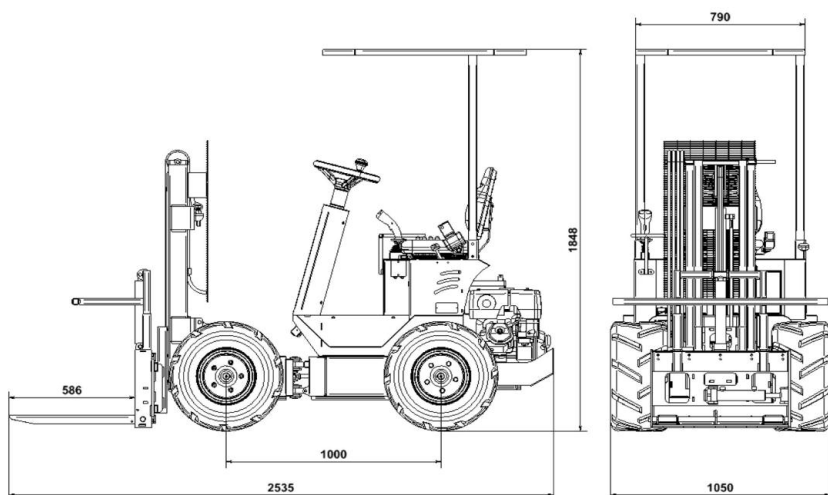



Mini-pelles



Micro-pelle à tourelle fixe, de 65 cm de large et 190 cm de long. Elle se distingue par sa taille compacte, son centre de gravité bas et ses performances remarquables.

Particulièrement adapté au secteur viticole, il permet d'enlever les souches mortes et de replanter les ceps. Grâce à son bras pivotant, même les pentes les plus abruptes sont accessibles en toute sécurité.

L'ES100 peut être fournie avec des godets de différentes tailles et types.

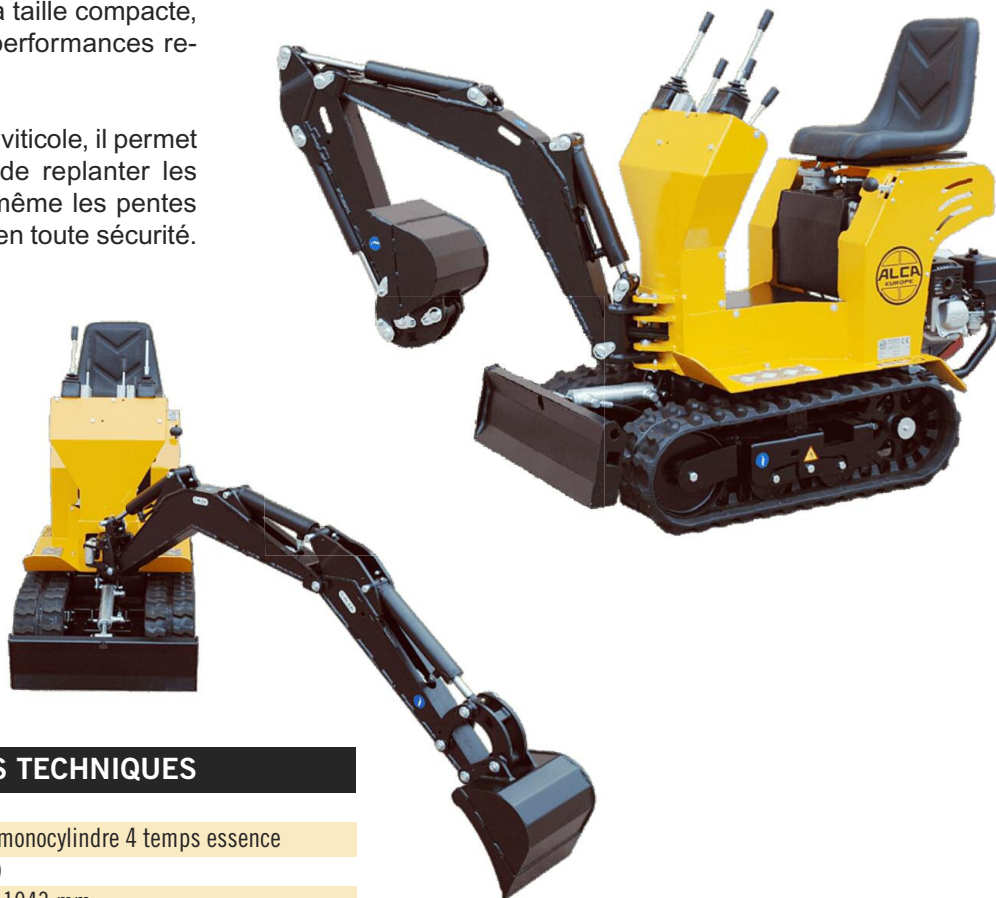

CARACTÉRISTIQUES TECHNIQUES

Moteur:	Honda GX200, monocylindre 4 temps essence
Puissance:	4,3 kW (5,8 CV)
Dimensions:	1384 x 650 x H 1043 mm
Pompes hydrauliques:	2 vitesses
Type de transmission:	hydraulique
Vitesse:	0-2,5 km/h
Pente gravisable:	25° - 46 %
Poids à vide:	~ 320 kg
Largeur de voie:	180 mm
Démarrage:	manuel
Profondeur de creusement:	1000 mm
Déplacement latéral:	± 51°
Vannes de pente:	optionnelles

DIMENSIONS

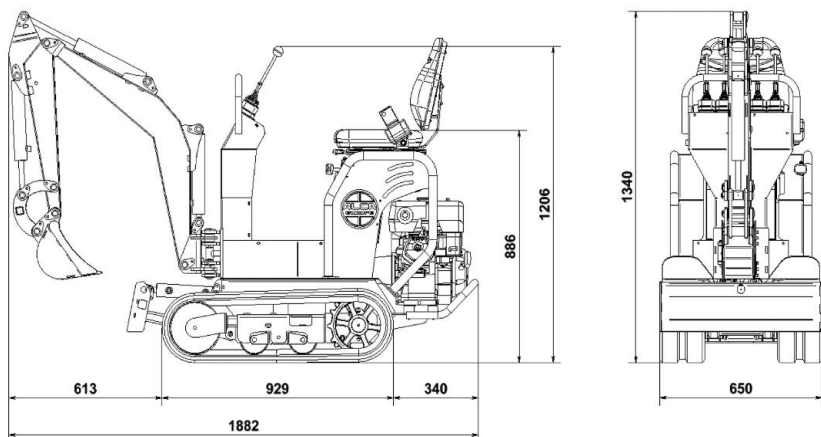

Dans un souci d'amélioration continue de ses produits, Alca Europe se réserve le droit de modifier leurs caractéristiques sans préavis.

informations



Alca Europe propose une micro-pelle à usage semi-professionnel, fabriquée en Italie.

Idéal pour une utilisation dans des espaces confinés, à l'intérieur des bâtiments, pour la préparation des jardins, en agriculture, pour les installations sportives et pour les pépinières.

Il est suffisamment léger et compact pour être transporté sur des véhicules de catégorie B, tels que des fourgonnettes et des remorques.

Facile d'utilisation, avec des fonctions indépendantes, pour une prise en main immédiate.

La tourelle rotative standard à 360° assure une grande facilité d'utilisation, tandis que les dimensions arrière minimales permettent de travailler dans les espaces les plus restreints.

L'ES 150 peut être configurée avec un châssis extensible et équipée d'une prise de force hydraulique. Elle peut également être fournie avec des godets de différentes tailles et types.



CARACTÉRISTIQUES TECHNIQUES

Moteur:	Honda GX200, monocylindre 4 temps essence Honda GX270, moteur à essence monocylindre 4 temps
Puissance:	4,3 kW (5,8 CV) - 6,3 kW (8,4 CV)
Dimensions:	2083 x 800 x H 1799 mm
Pompes hydrauliques:	2 vitesses
Type de transmission:	hydraulique
Vitesse:	0-2,5 km/h
Pente gravisable:	25° - 46 %
Poids à vide:	~ 600 kg
Largeur de voie:	180 mm
Démarrage:	manuel / électrique en option
Profondeur de creusement:	1500 mm
Tourelle rotative:	standard
Inclinaison latérale:	optionnelle
Vannes de pente:	standard

DIMENSIONS

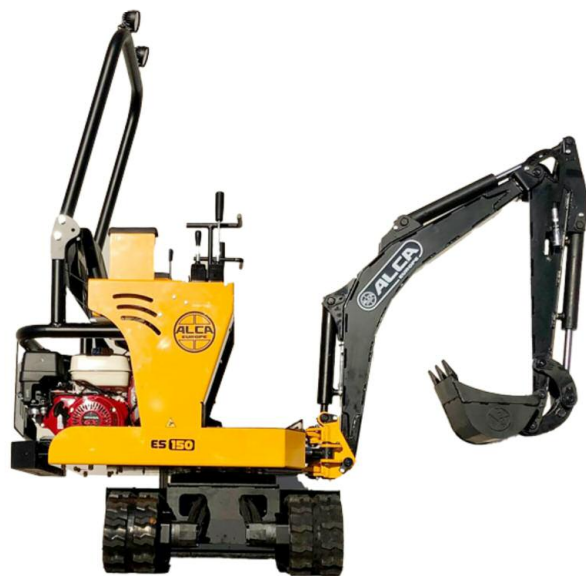
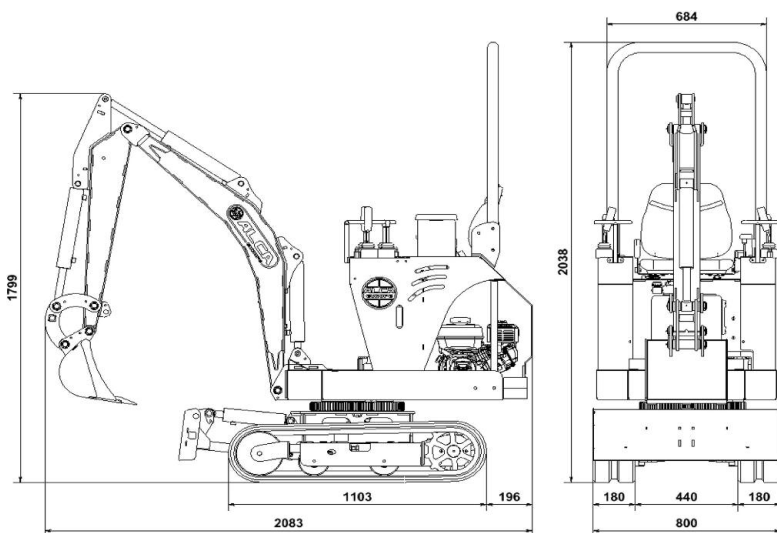

Petits tracteurs Porte-outils



**Facile à manipuler
et multifonctionnelles**

Le TR 20 est le tracteur à essence hydrostatique qui vous permet de travailler dans n'importe quel contexte, grâce à sa petite taille (largeur 68 cm et longueur 170 cm).

Il est commandé par un joystick et équipé d'une prise de force hydraulique et d'autres conduites hydrauliques permettant de déplacer tous les accessoires nécessaires à l'opérateur.

Il est également équipé d'une prise de force mécanique avant et arrière, toutes deux entraînées par une boîte de vitesses à courroie.



CARACTÉRISTIQUES TECHNIQUES

Moteur:	Honda GX630, bicylindre 4 temps essence
Puissance:	15,5 kW (20,8 CV)
Refroidissement:	air pulsé
Dimensions:	1704 x 680 x H 1306 mm
Pompes hydrauliques:	2 pistons + 2 engrenages
Type de transmission:	hydrostatique
Vitesse:	0 - 6,6 km/h
Pente gravisable:	25° - 46 %
Poids à vide:	~ 500 kg
Largeur de voie:	180 mm
Prise de force hydraulique:	28 L/min
Prise de force avant:	1 000 tr/min dans le sens antihoraire
Prise de force arrière:	540 tr/min
Arbre de prise de force:	1" 3/8 Z6 - ISO 500
Arceau de sécurité:	standard

DIMENSIONS

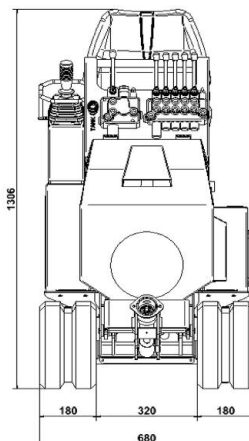
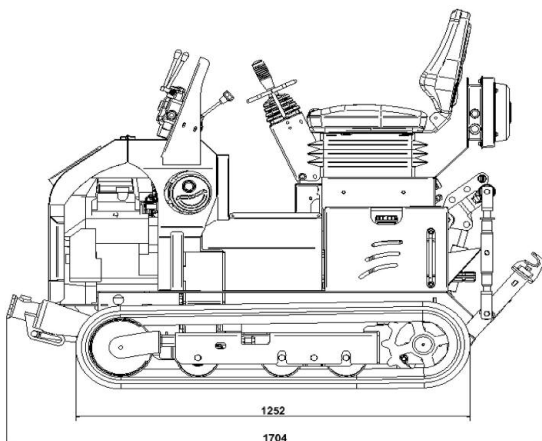

Le tracteur chenillé hydrostatique TR 23 est équipé d'un moteur diesel.

Le châssis chenillé pivote sur lui-même et réduit son rayon d'action à zéro, une caractéristique qui lui permet de travailler dans les espaces les plus restreints.

Doté d'une prise de force hydraulique et de prises de force mécaniques avant et arrière, il garantit l'utilisation de nombreux accessoires.

Le confort du siège à ressorts et la simplicité d'utilisation du joystick font du TR 23 un allié fondamental au quotidien.



CARACTÉRISTIQUES TECHNIQUES

Moteur:	Yanmar 3TNV70, diesel 3 cylindres 4 temps
Puissance:	17 kW (22,7 CV)
Refroidissement:	liquide
Dimensions:	1934 x 680 x H 1826 mm
Pompes hydrauliques:	2 pistons + 2 engrenages
Type de transmission:	hydrostatique
Vitesse:	0 - 6,6 km/h
Pente gravisable:	25° - 46 %
Poids à vide:	~ 600 kg
Largeur de voie:	180 mm
Prise de force hydraulique:	28 L/min
Prise de force avant:	1 000 tr/min dans le sens antihoraire
Prise de force arrière:	540 tr/min
Arbre de prise de force:	1" 3/8 Z6 - ISO 500
Arceau de sécurité:	standard

DIMENSIONS

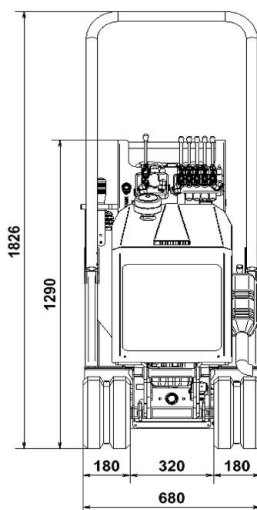
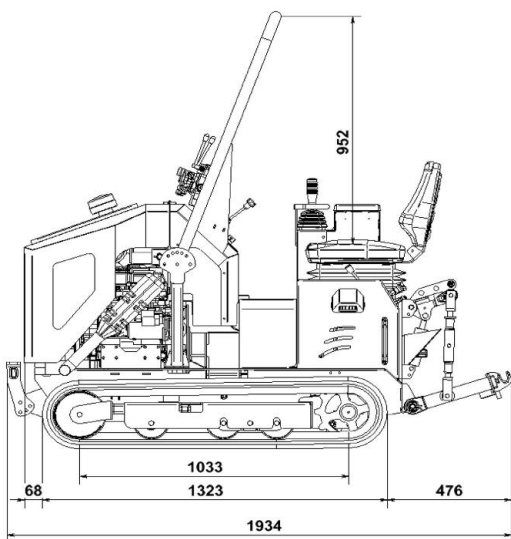

Dans un souci d'amélioration continue de ses produits, Alca Europe se réserve le droit de modifier leurs caractéristiques sans préavis.

informations



La traction hybride du TR 25 est la caractéristique qui garantit à l'opérateur une poussée stable des chenilles et la précision de la direction hydraulique des roues.

Le joystick peut être utilisé pour actionner électriquement le différentiel, les relevages hydrauliques, la prise de force hydraulique et la prise de force mécanique à l'avant et à l'arrière.



De plus, grâce à la boîte de vitesses mécanique, on obtient une meilleure qualité de travail sur le terrain.



CARACTÉRISTIQUES TECHNIQUES

Moteur:	Yanmar 3TNV76, diesel 3 cylindres 4 temps
Puissance:	18,5 kW (24,8 ch)
Refroidissement:	liquide
Dimensions:	2212 x 690 x H 1903 mm
Pompes hydrauliques:	1 piston + 2 engrenages
Type de transmission:	hydrostatique
Vitesse:	0 - 8,5 km/h
Pente gravisable:	25° - 46 %
Poids à vide:	~ 750 kg
Largeur de voie:	180 mm
Prise de force hydraulique:	28 L/min
Prise de force avant:	1000 tr/min par heure
Prise de force arrière:	540 tr/min
Arbre de prise de force:	1" 3/8 Z6 - ISO 500
Arceau de sécurité:	standard



DIMENSIONS

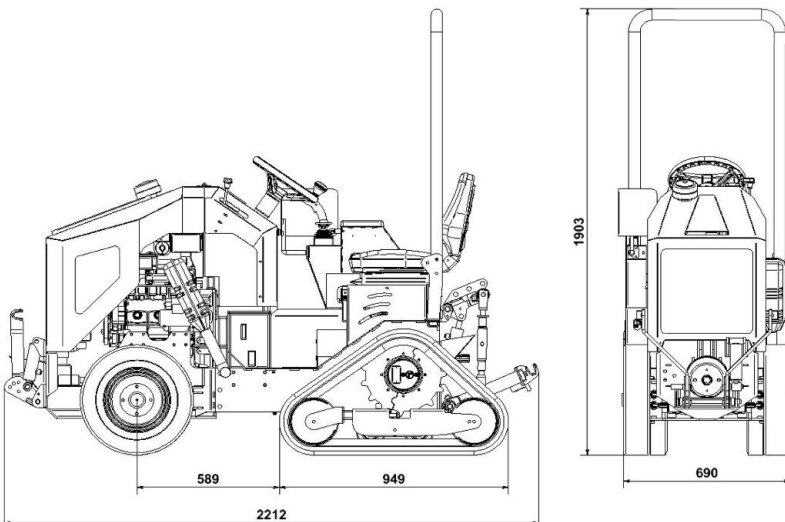

Il s'agit du plus petit des porte-accessoires proposés dans la gamme Alca Europe, équipé de vannes d'inclinaison, de moteurs hydrauliques et d'une prise de force hydraulique.

Il se distingue par sa facilité d'utilisation et sa légèreté, combinées à sa stabilité et sa solidité.

Idéal pour une utilisation dans le secteur viticole.



CARACTÉRISTIQUES TECHNIQUES

Charge utile:	600 kg
Moteur:	Honda GX270, monocylindre 4 temps essence
Puissance:	6,3 kW (8,4 CV)
Dimensions:	1498 x 650 x H 1215 mm
Pompes hydrauliques:	3 vitesses
Type de transmission:	hydraulique
Vitesse:	2 vitesses: 0-3,2 km/h ; 0-5 km/h
Pente gravisable:	25° - 46 %
Poids à vide:	~350 kg
Largeur de voie:	180 mm
Démarrage:	manuel - électrique en option
Vannes de pente:	standard
Prise de force hydraulique:	14 L/min

DIMENSIONS

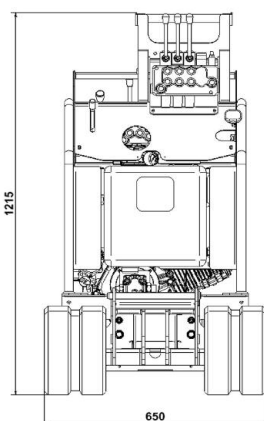
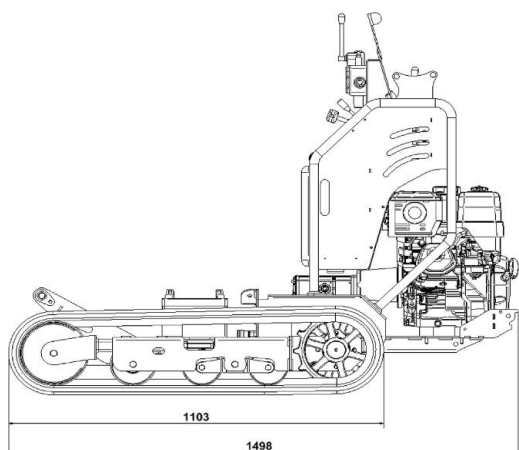

Ce porte-accessoires est propulsé par un moteur à essence d'une puissance de 22 ch.

Grâce à sa transmission hydrostatique, il garantit un fonctionnement constant et précis tout au long de son parcours.

Il est équipé d'une prise de force hydraulique et d'un distributeur pour gérer diverses utilisations.



CARACTÉRISTIQUES TECHNIQUES

Moteur:	Honda GX690, bicylindre 4 temps essence
Puissance:	16,5 kW (22,1 CV)
Refroidissement:	air pulsé
Dimensions:	1564 x 670 x H 1450 mm
Pompes hydrauliques:	2 pistons + 2 engrenages
Type de transmission:	hydrostatique
Vitesse:	0 - 6,8 km/h
Pente gravissable:	25° - 46 %
Poids à vide:	~430 kg
Largeur de voie:	180 mm
Prise de force hydraulique:	28 L/min

DIMENSIONS

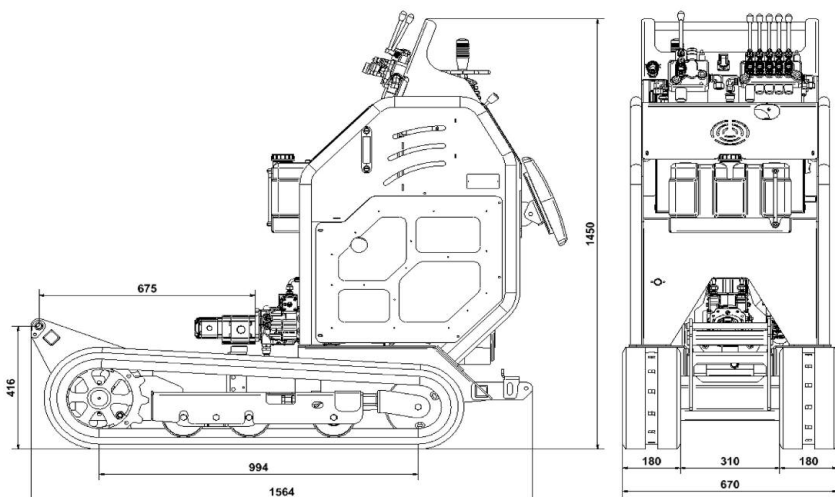

Dans un souci d'amélioration continue de ses produits, Alca Europe se réserve le droit de modifier leurs caractéristiques sans préavis.

informations



La longueur du châssis permet à ce porte-accessoires de se démarquer et de garantir une stabilité exceptionnelle.

Équipé d'un moteur diesel de 25 ch, d'une prise de force hydraulique et d'une transmission hydrostatique, le VITI 25 permet à l'opérateur de graver des pentes jusqu'à 45 % et de tourner facilement dans des espaces restreints.



CARACTÉRISTIQUES TECHNIQUES

Moteur:	Yanmar 3TNV76, diesel 3 cylindres 4 temps
Puissance:	18,5 kW (24,8 ch)
Refroidissement:	liquide
Dimensions:	1708 x 670 x H 1475 mm
Pompes hydrauliques:	2 pistons + 2 engrenages
Type de transmission:	hydrostatique
Vitesse:	0 - 6,9 km/h
Pente gravisable:	25° - 46 %
Poids à vide:	~ 550 kg
Largeur de voie:	180 mm
Prise de force hydraulique:	33 L/min

DIMENSIONS

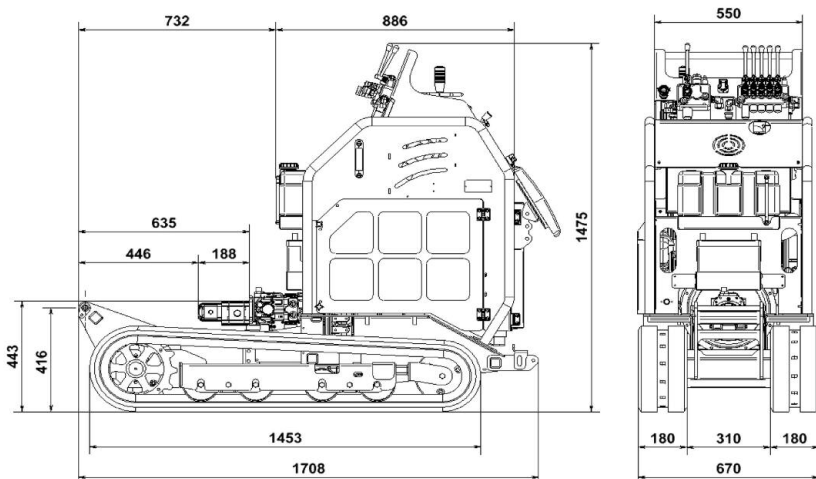

Dans un souci d'amélioration continue de ses produits, Alca Europe se réserve le droit de modifier leurs caractéristiques sans préavis.

informations



Le porte-outils le plus professionnel de la gamme. Il est équipé d'un moteur diesel de 38 ch, d'une prise de force hydraulique et d'un joystick réversible.

Ces caractéristiques vous permettent de travailler en amont et en aval sans avoir besoin de faire pivoter la machine, avec la possibilité de vous déplacer à différentes vitesses, jusqu'à dépasser 7 km/h.

Toutes les opérations peuvent être effectuées dans un confort extrême grâce aux coussins repose-accou-doirs et repose-jambes.



CARACTÉRISTIQUES TECHNIQUES

Moteur:	Yanmar 3TNV88, diesel 3 cylindres 4 temps
Puissance:	27,5 kW (37 ch)
Refroidissement:	liquide
Dimensions:	2003 x 690 x H 1493 mm
Pompes hydrauliques:	2 pistons + 2 engrenages
Type de transmission:	hydrostatique
Vitesse:	2 vitesses: 0-5 km/h ; 0-7,6 km/h
Pente gravisable:	25° - 46 %
Poids à vide:	~ 900 kg
Largeur de voie:	180 mm
Prise de force hydraulique:	40 L/min

DIMENSIONS

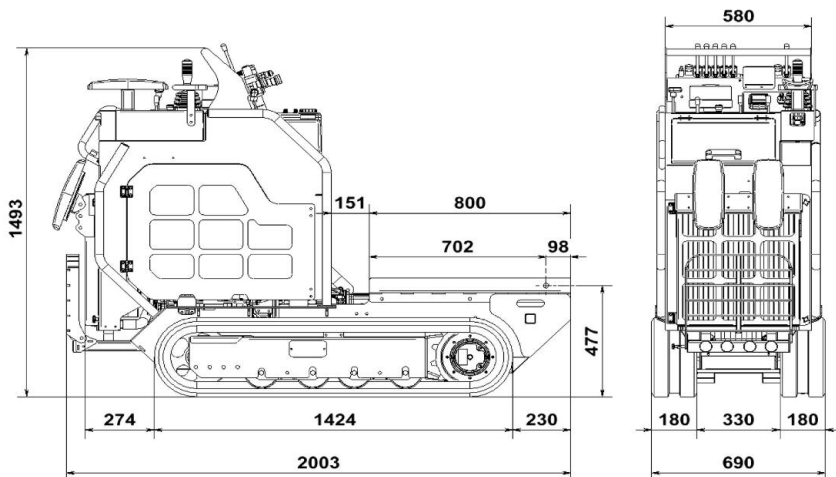

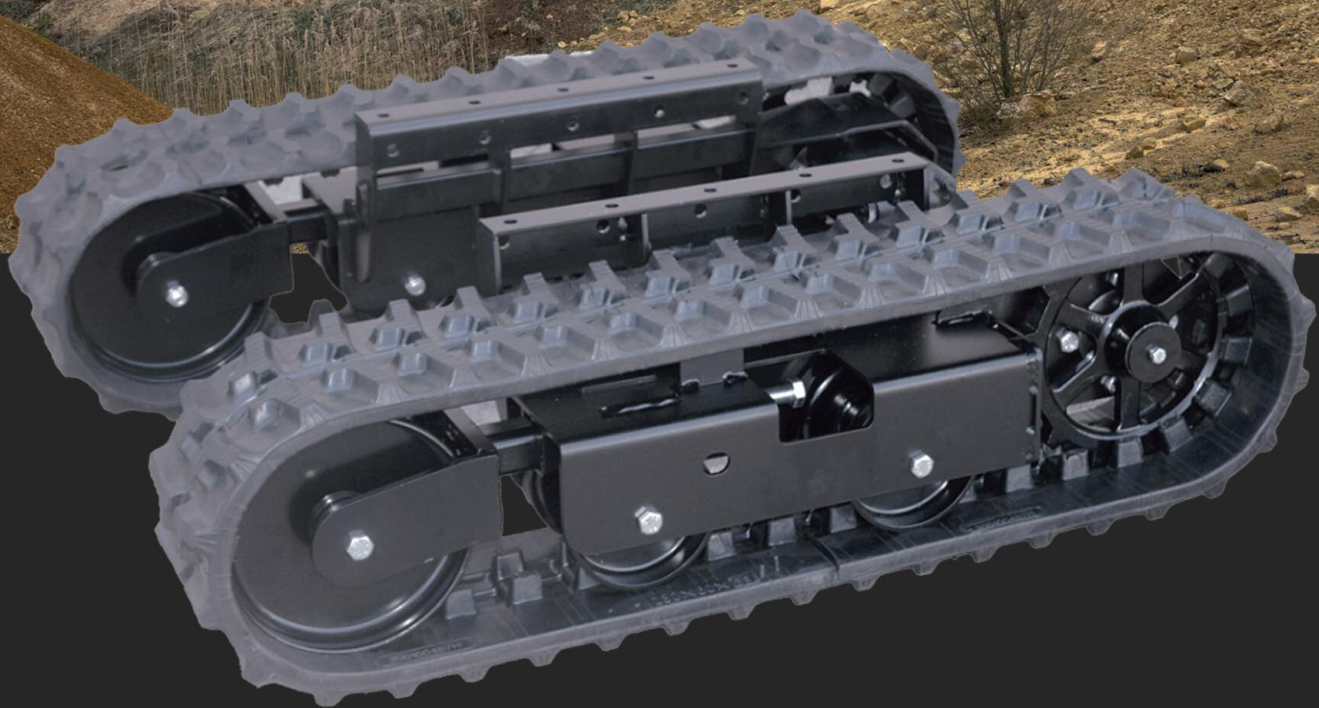

Châssis

Nous proposons une gamme de châssis avec une capacité de charge de 500 à 1500 kg, adaptables à différents usages et terrains.



Dans un souci d'amélioration continue de ses produits, Alca Europe se réserve le droit de modifier leurs caractéristiques sans préavis.

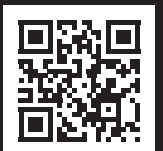



Crible

Nous proposons des solutions mobiles de concassage et de tri des matériaux, idéales pour les chantiers de construction, agricoles et routiers.

Le crible vibrant à double étage VG15N est notre produit phare dans la catégorie des cribles fixes.

Il permet de séparer différents types de matériaux en différentes fractions et tailles, avec des performances exceptionnelles dans la catégorie des cribles électriques.

Les performances optimales de cette machine sont dues à la conception unique de sa structure vibrante, dotée des dernières améliorations. Cette conception innovante amé-

liore les performances de criblage, l'efficacité et la fiabilité à long terme, garantissant ainsi une durée de vie exceptionnelle.

Le panneau de commande contribue également à la sécurité de fonctionnement, à la polyvalence et à la mesure du temps de fonctionnement de la machine. Le cribleur VG15N offre les meilleures performances du marché: une très large ouverture de trémie pour les chargeuses avec un godet d'une largeur de 2 500 mm et d'un volume allant jusqu'à 1,2 m³, offrant une combinaison imbattable de performance et de facilité d'utilisation.

CARACTÉRISTIQUES TECHNIQUES

Poids de la machine:	1500 kg
Type de vibration:	électrique
Surface de tamisage:	2000 x 1500 mm x 2 (2 x 3,0 m ²)
Matériaux sélectionnés:	2 plus surdimensionnés
Largeur de la pelle de chargement/déchargement:	2500 mm
Puissance:	1,1 kW - 380 V/220 V
Double niveau	
Volume de chargement:	1-1,2 m ³
Volume de matériau traité:	50-80 t/h

DIMENSIONS

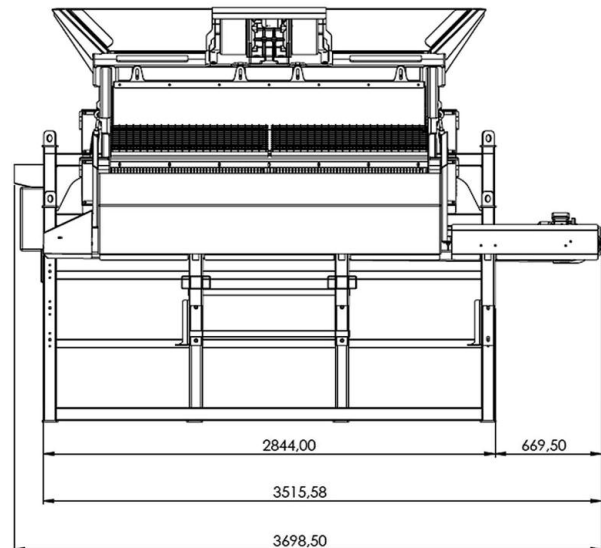
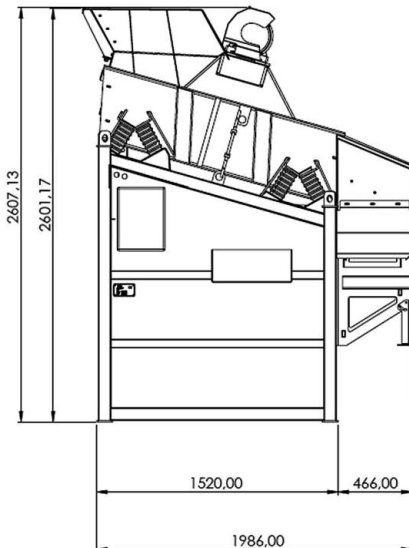



Via dell'Artigianato 14/c - 36048 - Barbarano Mossano - VICENZA - ITALIA

Telefono: +39 0444 183 8315 - info@alcaeurope.com

www.alcaeurope.com

